

ESPECIFICACIONES

Modelo	Wattios	Voltaje		Lumen	PPF	Color
81.820	14W	220-240VAC		850	14 umol/s	4000K
CRI (Ra)	Vida	Trabajo	IP	Medidas		Peso
95	25.000h	-20° ~ 40°C	IP20	480 x 138 x 320mm		1,4Kg

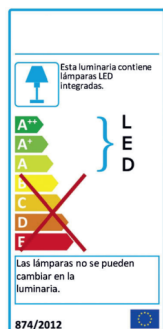

ELECTRO DH

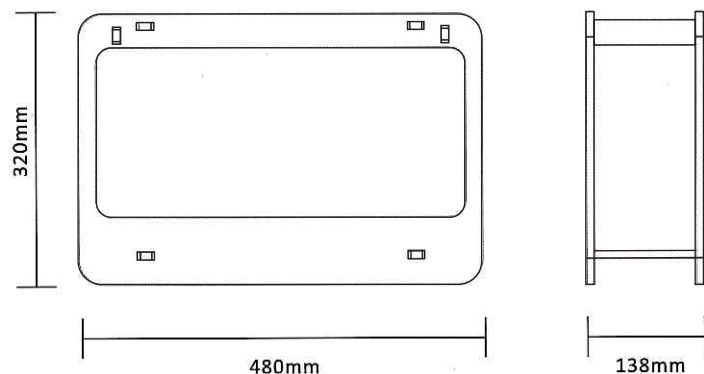

LED MINI GARDEN

Mod. 81.820

KIT DE CRECIMIENTO DE PLANTAS PARA USO INTERIOR

MANUAL DE USUARIO

Debido a la exposición prolongada en interiores las plantas pueden tener problemas de crecimiento. La Jardinera LED permite compensar esta falta de luz para que las plantas crezcan normalmente.

La luz LED emite un espectro luminoso específico que permite a las plantas generar un proceso de fotosíntesis natural que repercute en un crecimiento rápido y efectivo.

Incluye temporizador 16h ON y 8h OFF. Al pulsar el interruptor se activa el temporizador automático.

Emite 16 horas de luz, seguidas de 8 horas de oscuridad, siguiendo así el proceso natural de crecimiento de las plantas y ahorrando en energía eléctrica.

Cuando el ciclo de oscuridad empieza, si es preciso, el ciclo de luz se puede reemplazar manualmente apagando el interruptor y volviéndolo a encender al cabo de 10 segundos.

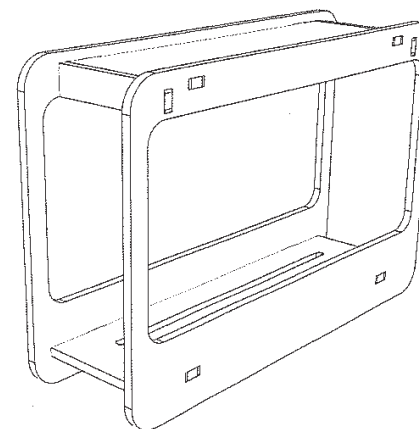

COMPONENTES ELECTRÓNICOS, TELEFONÍA E ILUMINACIÓN

ELECTRO DH, S.A. - C/Fortuna,29 - 08902 L'Hospitalet de LI (Barcelona)

TIPOS DE PLANTAS RECOMENDADAS

Aromáticas: albahaca, perejil, tomillo, menta, hierbabuena, eneldo...

Vegetales: lechuga, tomate, pimiento, judías....

Flores: claveles, margaritas, flox....

PRECAUCIONES

1. Desconectar la jardinera de la red eléctrica antes de manipular.
2. Uso interior.
3. Mantener la jardinera lejos de las fuentes de calor, tales como estufas, radiadores, etc.
4. Evitar el contacto de la clavija y las fuentes de luz LED con zonas húmedas o mojadas.

RECOMENDACIONES

1. La jardinera solamente suministra la luz que la planta necesita; para mantener los niveles de humedad, nutrientes o temperatura, se precisa de otros cuidados que la jardinera no incluye.
2. Mantener una distancia de mas de 5cm con la tapa luminosa, si la planta crece demasiado cerca de la fuente de calor es momento de podarla.

COMPONENTES DE LA CAJA

1. Base inferior jardinera.
2. Lateral de unión
3. Lateral de unión
4. Base superior con LED incorporado
5. Lateral jardinera
6. Lateral jardinera
7. Interruptor de mano.

INSTRUCCIONES DE MONTAJE

Incluido en la caja:

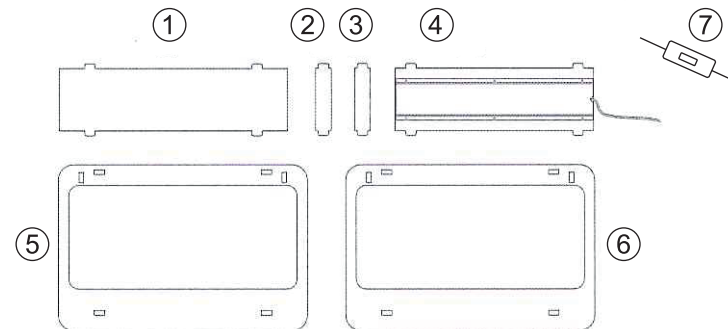

Guía de montaje

