

# MATA INSECTOS ELECTRÓNICO PROFESIONAL

*Higiénico, económico, práctico.*

Mata automáticamente todo insecto volador: mosquitos, polillas, chinches, moscas, avispas, etc...

El mata insectos electrónico utiliza una luz negra de longitud de onda específica, la mejor forma de atraer a los insectos coladores, ya sea de día o de noche.

Simplemente enchufe el mata insectos y verá como los insectos que vuelan a su alrededor se ven atraídos por los tubos de luz negra y vuelan hacia las rejillas metálicas cargadas de electricidad y hacia su propia exterminación.

## FÁCIL DE LIMPIAR

Antes de limpiar la bandeja receptora inferior o la rejilla, desenchufe el mata insectos.

Extraiga la cubeta, vacíela, límpiela y vuelva a colocarla.

Si algún insecto queda atrapado entre las rejillas, no intente sacarlo con ningún objeto metálico, utilice un cepillo o similar.

## INSTRUCCIONES DE SEGURIDAD

- Lea atentamente estas instrucciones antes de poner en funcionamiento el aparato.
- No manipule el aparato con las manos mojadas ni lo sumerja en agua o cualquier otro líquido.
- La limpieza y mantenimiento del apartado no deben realizarlos los niños sin supervisión.
- El aparato es de uso sólo doméstico para interior.
- Antes de limpiarlo observe que esté desconectado.
- Si el cable de alimentación está dañado, debe ser sustituido por el fabricante, por su servicio posventa o por personal cualificado similar con el fin de evitar un peligro.
- El aparato lo pueden utilizar los niños y personas con capacidades físicas, sensoriales o mentales reducidas o falta de experiencia y conocimiento, con su debida supervisión i/o formación apropiada respecto al uso del aparato de manera segura y que comprenden los peligros que conllevan.
- Mantenga el aparato fuera del alcance de los niños.
- Se deberá supervisar a los niños para asegurarse de que no juegan con el aparato, ya que no es un juguete.
- El aparato no es adecuado para uso en cuadras, establos y lugares similares.
- No debe ser usado en locales donde sea probable la existencia de vapor inflamable o polvo explosivo.

## RECUERDE

Desconecte el aparato antes de manipularlo o limpiarlo.

Manténgalo fuera del alcance de los niños.

Si la conexión se daña, requeriría una reparación por personal técnico cualificado.

\*Recambio del tubo: Mod.60.303/LAMP (60.303/20)

Mod.60.303/30/LAMP (60.303/30)



## ELIMINACIÓN RESPETUOSA CON EL MEDIO AMBIENTE

Recuerde respetar las regulaciones locales.

Recicle en su centro de eliminación de residuos los aparatos eléctricos al final de su vida útil.



## ALTO VOLTAJE

Nunca tocar la rejilla con objetos metálicos mientras está en funcionamiento.  
Nunca manipule si está descalzo.  
Mantener alejado de líquidos y gases inflamables.  
No utilizar en espacios como garajes, gasolineras, etc. utilizar en lugares resguardados.  
Mantener alejado de humedad, lluvia y agua.  
No utilizar bajo condiciones climáticas desfavorables.

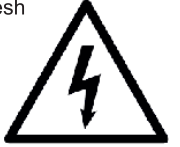
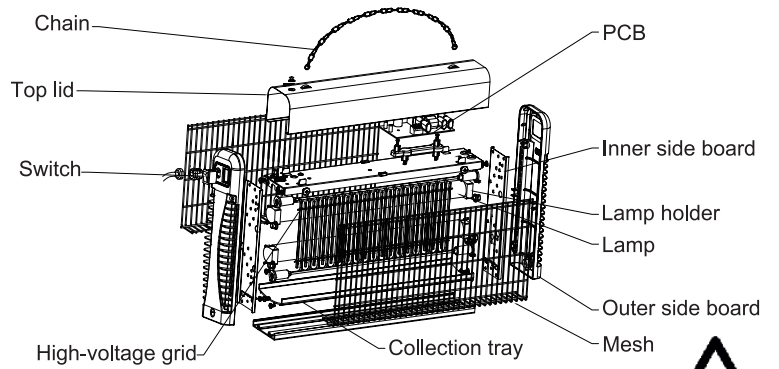

## CONEXIONADO

