

### DATOS TÉCNICOS DATASHEET

**MARCA :** ELECTRO DH

**BRAND:** ELECTRO DH

**CÓDIGO:** 82.053/B - 82.053/N

**CODE:** 82.053/B - 82.053/N

**DESCRIPCIÓN:** LÁMPARA LED SOBREMESA

**DESCRIPTION:** DESKTOP LED LAMP



#### ESPECIFICACIONES TÉCNICAS

##### TECHNICAL SPECIFICATIONS

**Color:**

82.053/B chasis blanco y foco plata

82.053/N chasis negro y foco plata

**Color:**

82.053/B white chassis and silver focus

82.053/N black chassis and silver focus

**Alimentación:**

230 V~ 50Hz (380mA)

**Power supply:**

230 V~ 50Hz (380mA)

**Flujo luminoso:**

410 lm

**Luminous flux:**

410 lm

**Temperatura de color:**

3000 K

**Colour temperature:**

3000 K

**Rendimiento del color (Ra):**

>80

**Colour performance (Ra):**

>80

**Potencia nominal:**

5 W

**Rated power:**

5 W

**Grado de protección al agua (IP):**

IP20

**Degree of protection water (IP):**

IP20

**Factor de potencia:**

>0.45

**Power factor:**

>0.45

**Horas de vida:**

20.000 h

**Life time:**

20.000 h

**Material:**

ABS, PC.

**Material:**

ABS, PC.

**Leds SMD alta luminosidad.**

**Leds SMD high luminosity.**

**Medidas:**

**Brazo 35.5 cm.**

**Base ovalada 18x14,5 cm**

**Foco Ø6.5 x 9.5 cm**

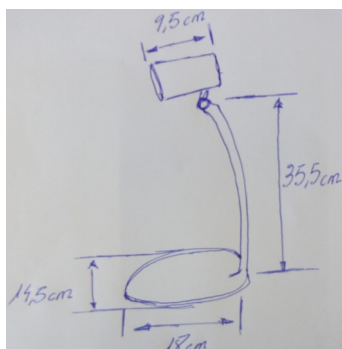

**ELECTRO DH s.a.**

Fortuna 29  
08902 Hospitalet de LL (BCN)

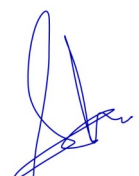

### Montaje:

- 1- Encajar a presión la base con el pie de la lámpara.
- 2- Atornillarlos a través de los 2 orificios de la base con los tornillos suministrados.
- 3- Colocar los 7 tapones en la base para evitar que se deslice.
- 4- Conectar la clavija de alimentación a 220VAC.
- 5- Encender la lámpara con el interruptor.

### Mounting

- 1- Press-fit the base with the foot of the lamp.
- 2- Screw them through the 2 holes in the base with the supplied screws.
- 3- Place the 7 caps on the base to prevent it from slipping.
- 4- Connect the power plug to 220VAC.
- 5- Turn on the lamp with the switch.

