

DATOS TÉCNICOS

Modelo: Soporte móvil doble brazo para TV led LCD.

Marca: DH

Código: 60.957

Descripción

Soporte móvil doble brazo para TV led LCD.

Especificaciones técnicas

Soporta pantallas de 13" hasta 27".

Peso máximo: 15Kg/33lbs.

Compatible VESA: 75x75, 100x100.

Regulación vertical: +10°/-15°.

Regulación horizontal: 180°.

Distancia pared: 10.2-35.5 cm (4"- 14").

Fabricado en acero.

Incluye tornillo de seguridad.

Estructura con pasacables.

Color negro.

Medidas:

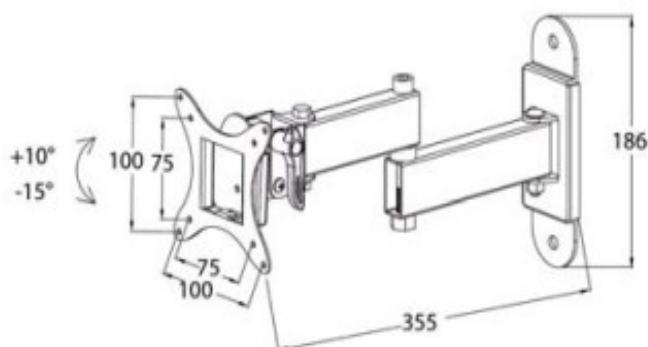
**ELECTRO DH s.a.**

Fortuna 29
08902 Hospitalet de LL (BCN)

