



### DATOS TÉCNICOS DATASHEET

**MARCA :** ELECTRO DH

**BRAND:** ELECTRO DH

**CÓDIGO:** 60.301

**CODE:** 60.301

**DESCRIPCIÓN:** MATA MOSQUITOS ELÉCTRICO DOMESTICO 11W

**DESCRIPTION:** DOMESTIC ELECTRIC MOSQUITO KILLER 11W

#### CARACTERÍSTICAS

- Mata mosquitos, moscas, polillas, avispas, etc.,
- Kills mosquitoes, flies, moths, wasps, etc.,
- Tubo de luz negra con longitud de onda optima para atraer a los insectos.
- Black light tube with optimal wavelength to attract insects.
- Viene incluida la cadena para colgar el mata mosquitos, el cepillo para limpiar la rejilla y recipiente inferior para retirar los insectos muertos.
- Included is the chain to hang the mosquito killer, the brush to clean the grate and the bottom container to remove dead insects.
- Interruptor ON/OFF
- ON/OFF switch

**Asa para transportarlo**

**Handle to carry it**

- Recipiente inferior para retirar los insectos muertos.

- Bottom container to remove dead insects.

#### ESPECIFICACIONES TÉCNICAS

#### TECHNICAL SPECIFICATIONS

**Tensión nominal:**

**220-240V ~ 50Hz/60Hz**

**Rated voltage:**

**220-240V ~ 50Hz/60Hz**

**Potencia:**

**11 W**

**Power:**

**11 W**

**Clase II**

**Class II**

**IP20**

**IP20**

**Tubo fluorescente:**

**11 W tipo UV (luz negra)**

**Fluorescent Tube:**

**11 W type (black light)**

**Carcasa de plástico y rejillas metálicas.**

**Plastic housing and metal grilles.**

**Medidas:**

**340 x 97x 140mm**

**Measurements:**

**340 x 97 x 140mm**

**Radio de acción:**

**35m<sup>2</sup>**

**Action ratio:**

**35m<sup>2</sup>**

**Tubo de repuesto modelo: 60.301/LAMP**

**Replacement Tube Model: 60.301/LAMP**



**INCLUYE  
CADENA  
Y CEPILLO  
DE LIMPIEZA**



## COMPONENTES PARA ELECTRÓNICA, TELEFONÍA E ILUMINACIÓN

### ESQUEMA ELÉCTRICO WIRING DIAGRAM

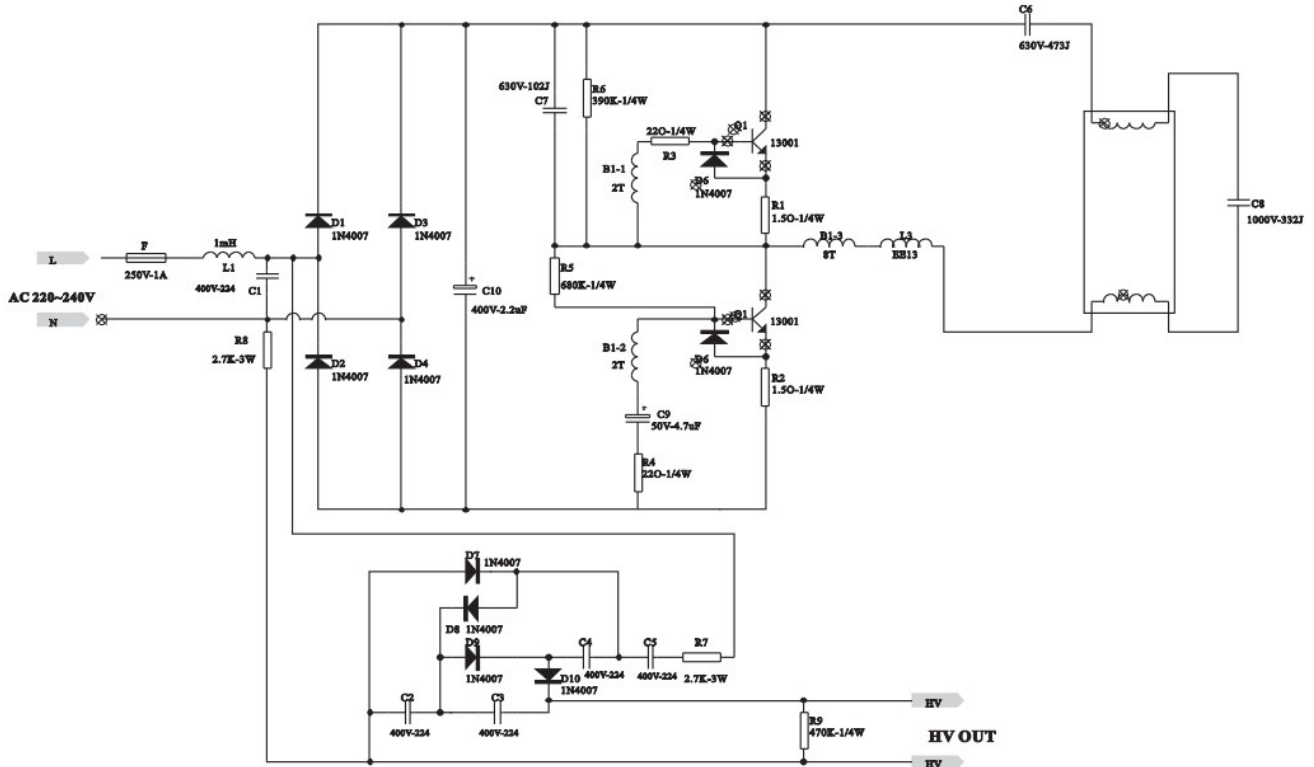

### Partes del mata mosquitos: Parts of the mosquito killer:

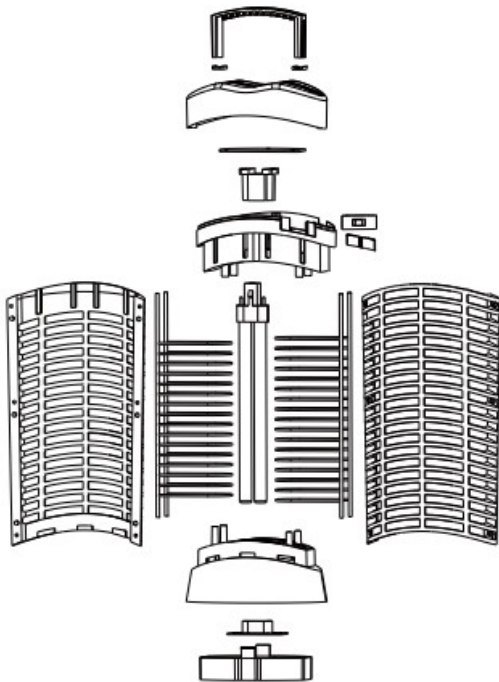

**ELECTRO DH s.a.**

Fortuna 29  
08902 Hospitalet de LL (BCN)

