



COMPONENTES PARA ELECTRÓNICA, TELEFONÍA E ILUMINACIÓN

DATOS TÉCNICOS DATASHEET

MARCA / BRAND : ELECTRO DH
CÓDIGO / CODE : 60.205

DESCRIPCIÓN: PIE DE REY DIGITAL
DESCRIPTION: ELECTRONIC DIGITAL CALIPER

ESPECIFICACIONES TÉCNICAS TECHNICAL SPECIFICATIONS



Rango de medición / Measuring range:	0,01mm a 150mm / 0,001" to 6,000"
Resolución / Resolution:	±0,01mm / 0.0005"
Exactitud / Accuracy:	±0,02mm / 0.001"
Repetibilidad / Repeatability:	±0,01mm / 0,0005"
Max. Velocidad de medición / Max.measuring speed:	1.5m/sec. / 60"/sec.
Sistema de medición / Measuring system:	Sistema de medición capacitivo lineal Linear capacitive measuring system
Monitor / Display:	Monitor LCD / LCD display
Alimentación / Power:	1 pila LR44 / Button cell LR44
Temperatura de trabajo / Working temperature:	5°C - 40°C
Influencia de la humedad / Influence of humidity:	No es importante por debajo del 80% de humedad relativa. Not important under 80% of relative humidity.

ELECTRO DH s.a.
Fortuna 29
08902 Hospitalet de LL (BCN)



DATOS TÉCNICOS DATASHEET

MARCA / BRAND : ELECTRO DH
CÓDIGO / CODE : 60.205

DESCRIPCIÓN: PIE DE REY DIGITAL
DESCRIPTION: ELECTRONIC DIGITAL CALIPER

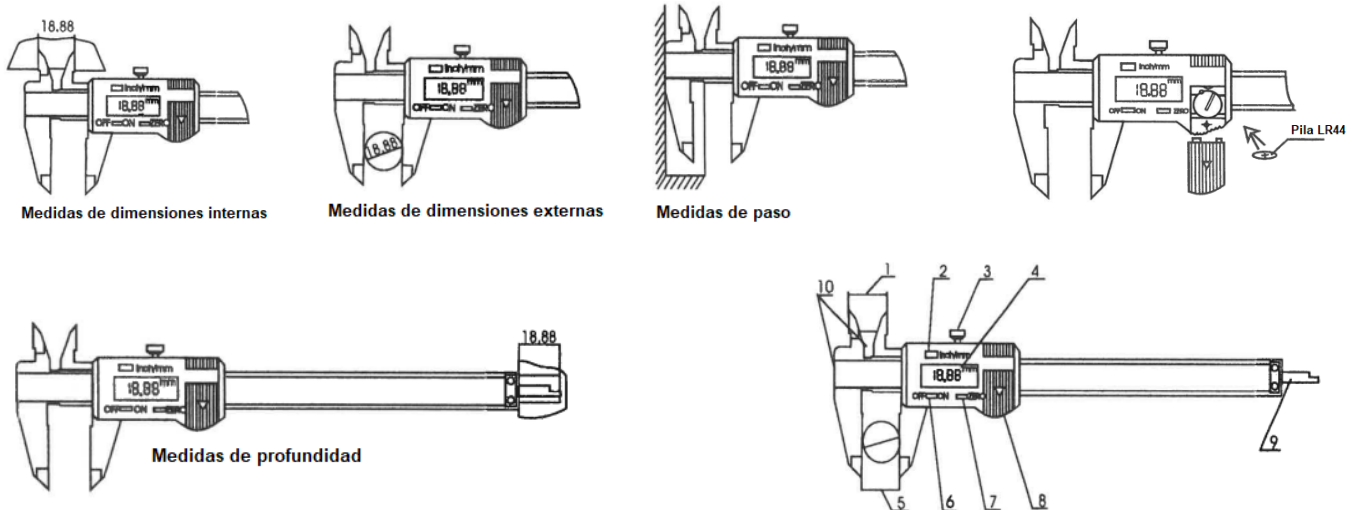

- 1-Mandíbulas de medición interna / *Internal measuring jaws*
- 2-Camcio, métrico/pulgada / *Metric/ inch changer over*
- 3-Tornillo de bloqueo / *Locking screw*
- 4-Pantalla LCD / *LCD display*
- 5-Mandíbulas de medición externas / *External measuring jaws*
- 6-Botón de apagado / *Power off button*
- 7-Ajuste a cero y botón de encendido / *Zero setting and power on button*
- 8-Tapa de la batería / *Battery cover*
- 9-Varilla de medición de profundidad / *Depth measuring blade*
- 10-Marcas de medición escalonadas / *Step-measuring faces*

ELECTRO DH s.a.

Fortuna 29
08902 Hospitalet de LL (BCN)