

DATOS TÉCNICOS

Modelo: Batería Recargable

Marca: DH

Código: 50.036/1000/AAA

DESCRIPCIÓN

Batería cilíndrica recargable Ni-MH (Níquel- metalhidruro)

ESPECIFICACIONES TÉCNICAS

Voltaje nominal: 1.2V

Voltaje de funcionamiento: 1.0-1.35V

Intensidad a máxima carga: 1000 mA

Potencia: 1.2 Wh

Tipo: R03/AAA

Impedancia típica: 30mΩ @ 1Khz

Temperatura de trabajo: 20 °C ± 5°C

Temperatura de almacenamiento: 5°C - 30°C

Designación: ANSI-1.2H1, IEC-HR3

Volumen típico: 3.5cm³

Peso: 12,8g

Medidas:

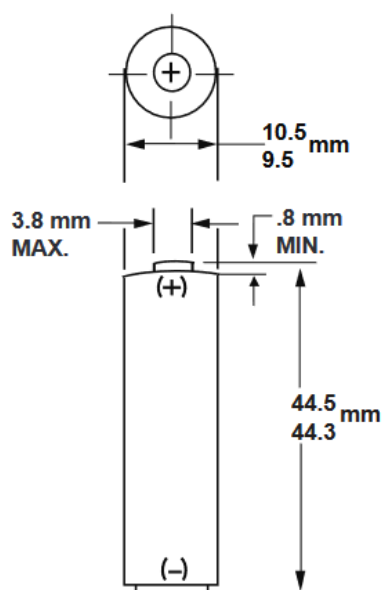
**ELECTRO DH S.A.**

Fortuna 29
08902 Hospitalet de LL (BCN)

