

DATOS TÉCNICOS DATASHEET

MARCA : ELECTRO DH

BRAND: ELECTRO DH

CÓDIGO: 35.800

CODE: 35.800

DESCRIPCIÓN: INTERRUPTOR MAGNÉTICO DE TIPO ESTÁNDAR

DESCRIPTION: STANDARD TYPE MAGNETIC SWITCH



ESPECIFICACIONES TÉCNICAS

TECHNICAL SPECIFICATIONS

Tipo:

Type:

Brecha de funcionamiento:

Operating gap:

Resistencia de contacto:

Contact resistance:

Corriente de conmutación:

Switching current:

Interruptor de voltaje DC:

Switch voltage:

Vida eléctrica:

Electrical life:

Carcasa:

Case:

Circuito abierto – circuito cerrado

Normality open & normality close

3 cm máximo

3 cm maximun

150 mΩ

150 mΩ

0.25 A

0.25 A

100 V

100 V

10.000.000 de ciclos

10.000.000 cycles

ABS

ABS

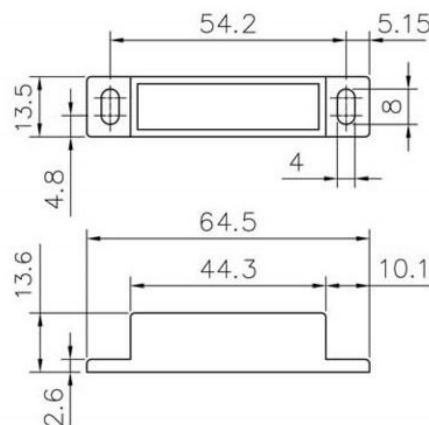
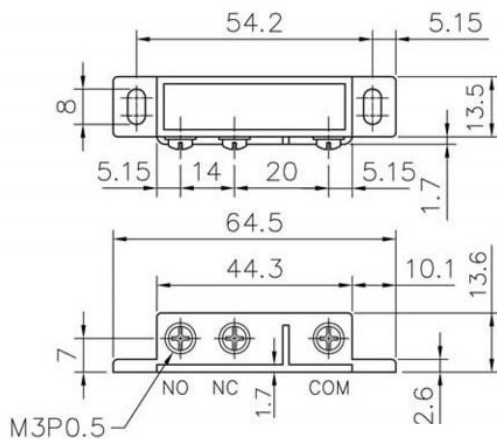

ELECTRO DH s.a.

Fortuna 29
08902 Hospitalet de LL (BCN)

