

DATA SHEET
MODELO 17.118

Características

Carga.....	30Vcc/0,3A.
Resistencia de contacto.....	30mΩ Máximo.
Resistencia de aislamiento	500MΩ a 500VDC.
Fuerza operativa.....	250gr.
Nº de maniobras.....	10.000 mínimo (10 a 18 ciclos por minuto).
Soldabilidad.....	230± 5°C durante 3 ± 0,5 segundos.
Temperatura de funcionamiento.....	-10°C a 60°C.
Contactos.....	Latón (plateados).
Terminales.....	Latón (plateados).
Carcasa.....	SPCC.
Muelle.....	Acero.
Base de los terminales.....	Resina Fenol.
Terminales deslizantes.....	POM.

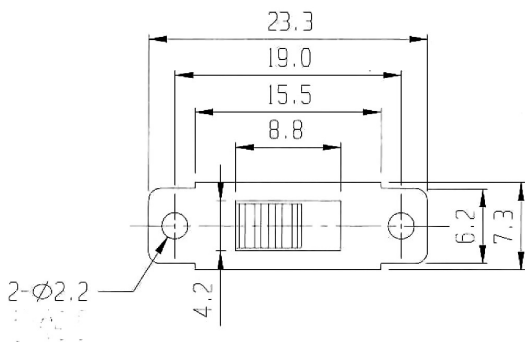
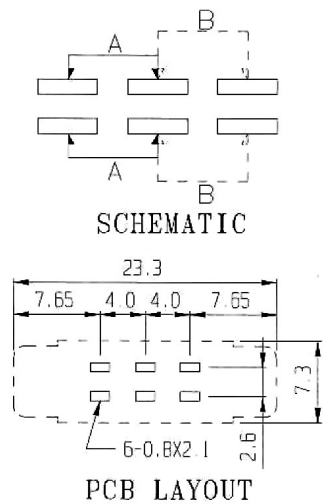
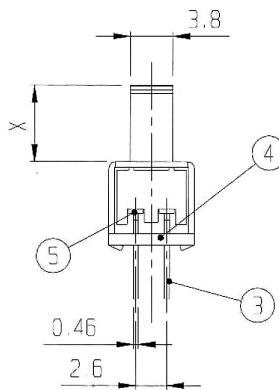
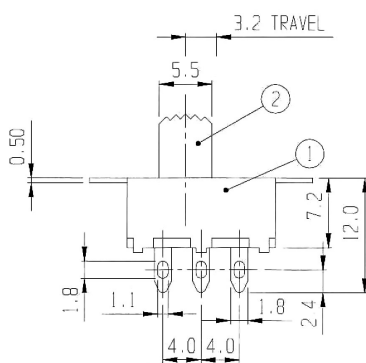

ELECTRO DH S.A.
Fortuna 29
08902 Hospitalet de LL (BCN)