

DATOS TÉCNICOS

Modelo: Base de alimentación

Marca: DH

Código: 15.479

Descripción

Base de alimentación. Fijación chasis por encaje. Contacto central pin de 1,9mm.

Especificaciones técnicas

Voltaje nominal.....	30VDC.
Corriente máxima.....	0,3A.
Resistencia de contacto.....	50mΩ máximo.
Resistencia aislante.....	100MΩ a 500VDC.
Rigidez dieléctrica.....	500VAC durante 1 minuto.
Ciclos de vida.....	5000 ciclos.
Marco (1).....	PC.
Base del terminal (2).....	Resina phenol.
Chapa fija (3).....	Bronce.
Plancha de contacto (4).....	Bronce.
Muelle (5).....	Acero con baño de plata.
Pin control (6).....	Aleación de cobre.

Medidas

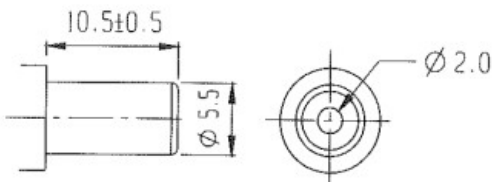

Conector macho
para mod. 15.479

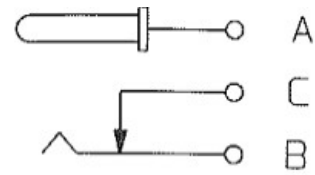

Esquema conexión

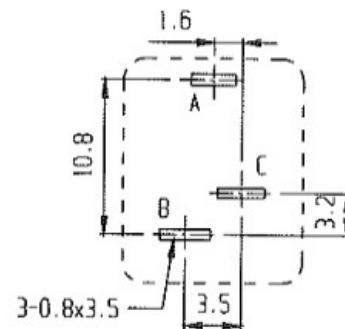

Placa PCB

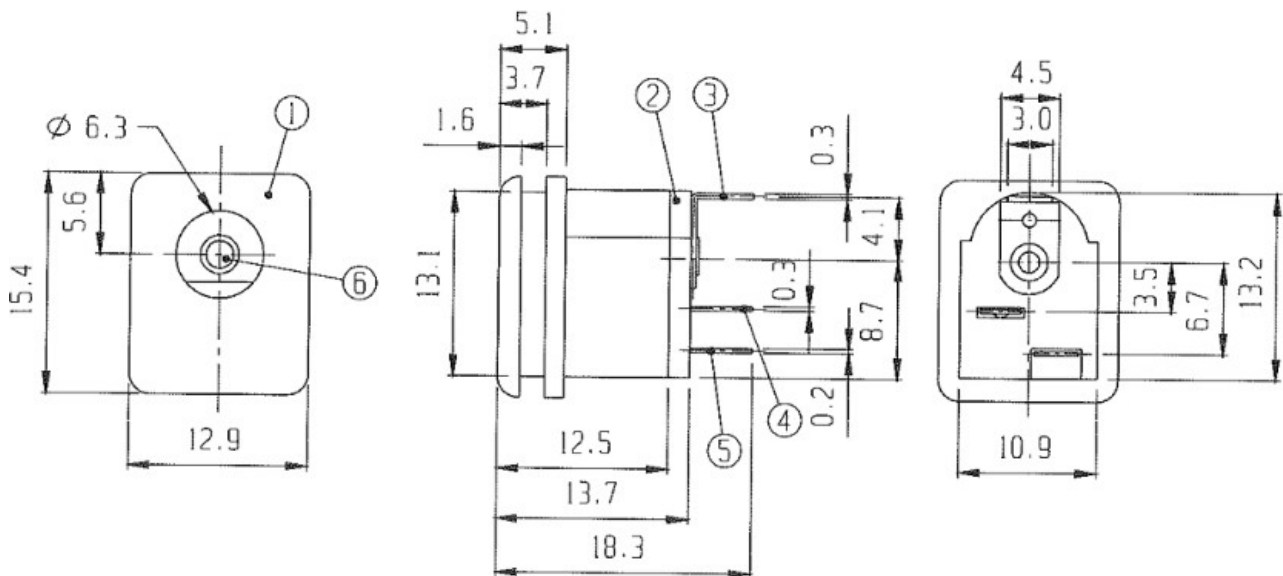

ELECTRO DH S.A.

Fortuna 29
08902 Hospitalet de LL (BCN)