

DATOS TÉCNICOS

DATASHEET

MARCA / BRAND : ELECTRO DH

CÓDIGO / CODE : 11.954/4

DESCRIPCIÓN: CERRADURA

DESCRIPTION: KEYLOCK SWITCH



ESPECIFICACIONES TÉCNICAS

TECHNICAL SPECIFICATIONS

Corriente / Rating:

250VAC (1A)

Resistencia de contactos / Contact resistance:

10mΩ máx.

Resistencia de aislamiento / Isulation resistance:

200MΩ, mín. 500VDC.

Rigidez dieléctrica / Dielectric strenght:

1000VAC - 1 minuto.

3 Posiciones / 3 Positions.

OFF-ON-ON

4 LLaves / 4 Keys.

Carcasa y cilindro / Housing and cylinder:

**Aleación de zinc fundido a presión con bisel /
plateado cromo / Zinc alloy die cast housing,
chrome plated.**

Llave / Key:

**Bronce con baño de níquel y cubierta de
plástico / Brass nickel plated with plastic cover.**

Contactos y terminales / Contacts and terminals:

Aleación de zinc plateados / zinc silver plated

Tuerca / Nut:

**Revestimiento electrónico de zinc trivalente
/ Electronic coating trivalent zinc.**

Ciclos / Cycles:

20000±5000 según condiciones /

20000±5000 According to conditions

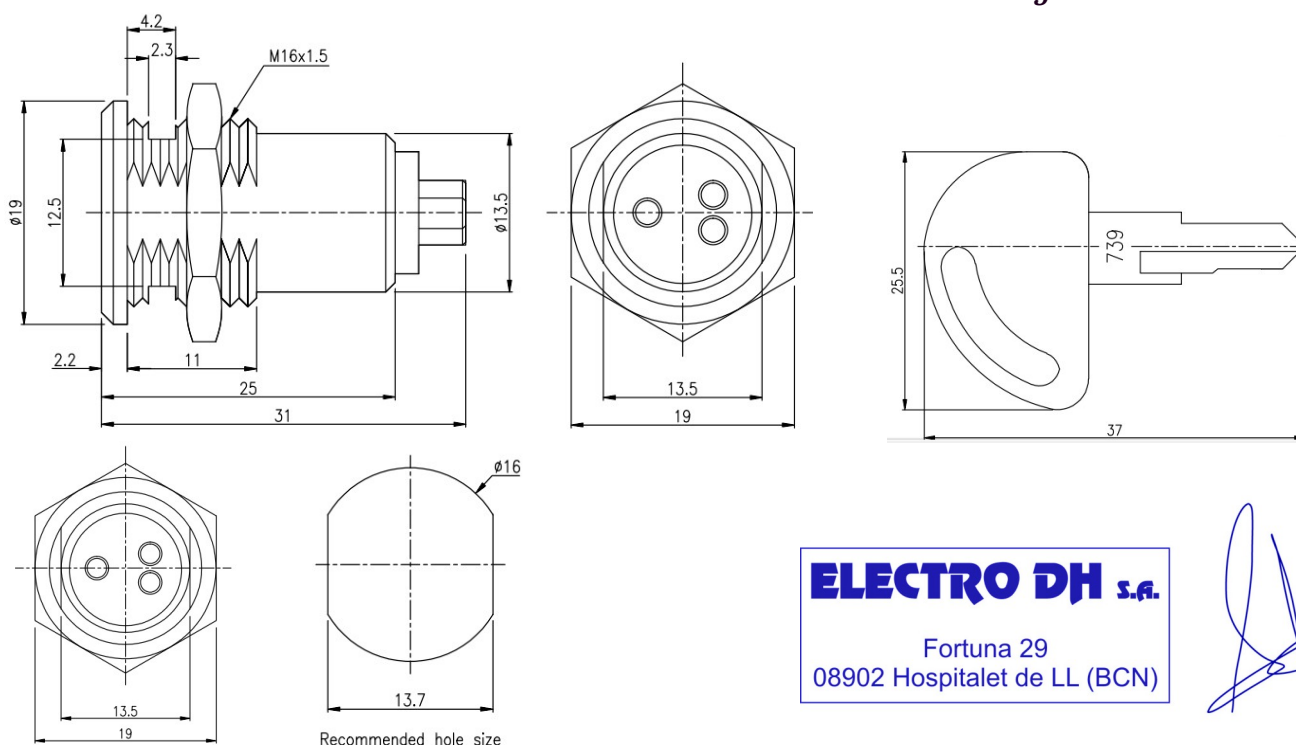

ELECTRO DH s.a.

Fortuna 29
08902 Hospitalet de LL (BCN)

