

DATOS TÉCNICOS DATASHEET

MARCA : ELECTRO DH

BRAND: ELECTRO DH

CÓDIGO: 11.463.I

CODE: 11.463.I

DESCRIPCIÓN: INTERRUPTOR DE PALANCA ON-OFF

DESCRIPTION: ON-OFF TOGGLE SWITCH



ESPECIFICACIONES TÉCNICAS

TECHNICAL SPECIFICATIONS

Tensión/Intensidad máxima:

125Vca (15A) – 250Vca (10A)

Voltage/Maximum intensity:

125Vca (15A) – 250Vca (10A)

Resistencia de contacto:

50 mΩ máx.

Contact resistance:

50 mΩ max.

Resistencia aislante:

1000 MΩ mín. (500 V cc)

Insulation resistance:

1000 MΩ min. (500 V cc)

Rigidez dieléctrica:

AC 1500 V (1 minuto)

Dielectric strength:

AC 1500 V (1 minute)

Vida eléctrica:

10000 ciclos

Electric life:

10000 cycles

Temperatura de trabajo:

-25° a 85° C

Work temperature:

-25° to 85° C

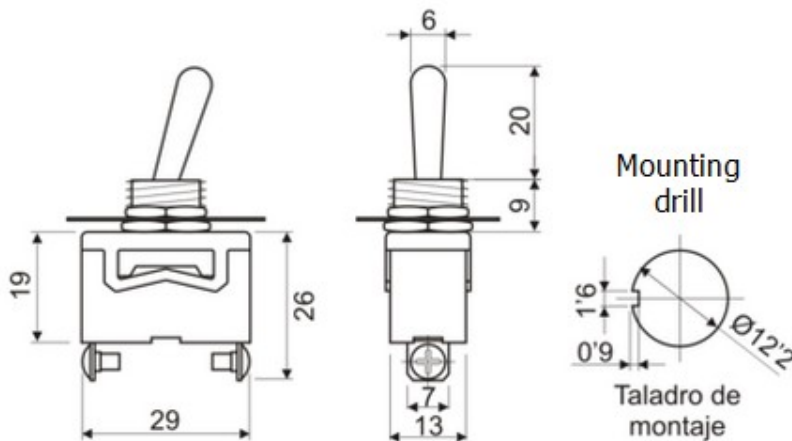

ELECTRO DH s.a.

Fortuna 29
08902 Hospitalet de LL (BCN)

