

DATOS TÉCNICOS

Modelo: Tapa plástico para conector "D"

Marca: DH

Código: 08.300/9

Descripción

Carcasa de plástico para conector 9c "D"

Especificaciones técnicas

- 1.- Caja plástico ABS gris
- 2.- Hebilla metálica acero niquelado
- 3.- Guia tornillo acero niquelado
- 4.- Tuerca acero niquelado
- 5.- Fijación de la carcasa, tornillo+tuerca
acero niquelado
- 6.- Tornillo fijación hebilla metálica
acero niquelado
- 7.- Tornillo fijación conector externo
acero niquelado

Temperatura de trabajo: -20° a 70° C

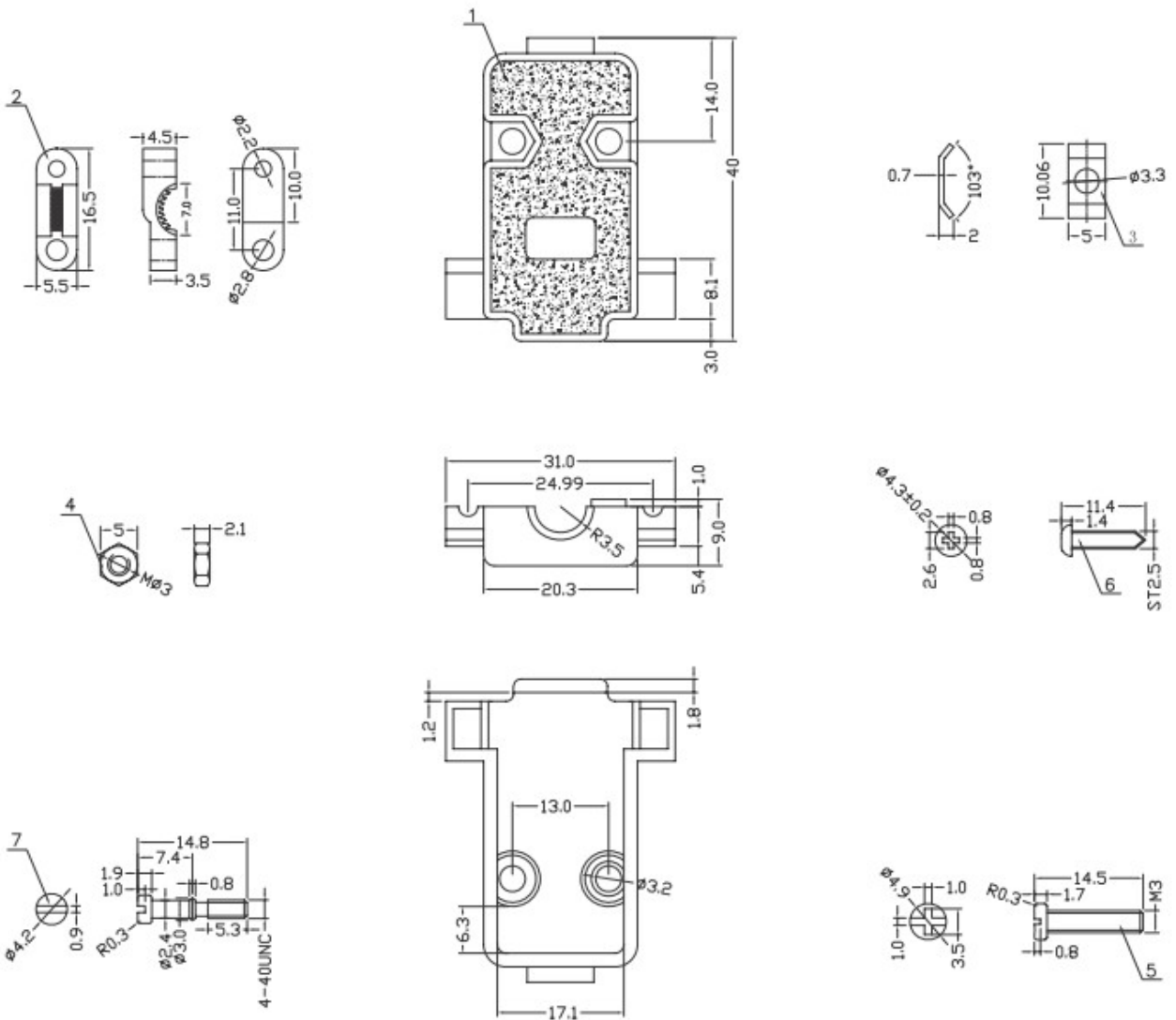

ELECTRO DH s.a.
 Fortuna 29
 08902 Hospitalet de LL (BCN)