

DATOS TÉCNICOS DATASHEET

MARCA : ELECTRO DH

BRAND: ELECTRO DH

CÓDIGO: 06.096/E

CODE: 06.096/E

DESCRIPCIÓN: PORTAFUSIBLES 6,3x32 para circuito impreso

DESCRIPTION: FUSE HOLDER 6,3x32 for printed circuit

ESPECIFICACIONES TÉCNICAS

TECHNICAL SPECIFICATIONS

Cuerpo:

Bronce acabado niquelado

Body:

Brass nickel plated

Para:

Fusibles de 6,3x32mm

For:

Fuses 6,3x32mm

Medidas:

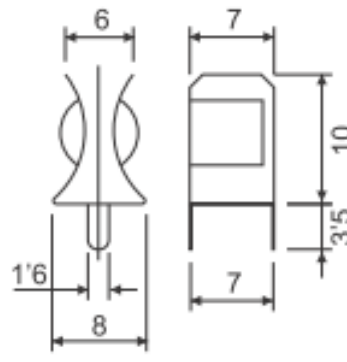

ELECTRO DH s.a.

Fortuna 29
08902 Hospitalet de LL (BCN)

