

### DATOS TÉCNICOS

#### DATASHEET

**MARCA :** ELECTRO DH

**BRAND:** ELECTRO DH

**CÓDIGO:** 06.089/30

**CODE:** 06.089/30

**DESCRIPCIÓN:** PORTAFUSIBLES TIPO LÁMINA CON FUSIBLE DE 30 A

**DESCRIPTION:** FUSE HOLDER TYPE BLADE WITH 30 A FUSE



### ESPECIFICACIONES TÉCNICAS

#### TECHNICAL SPECIFICATIONS

**Tensión máxima:**

**32 V**

**Maximum tension:**

**32 V**

**Intensidad máxima:**

**30 A**

**Maximum intensity:**

**30 A**

**Longitud del cable:**

**10 cm en cada extremo**

**Cable length:**

**10 cm at each end**

**Sección del cable:**

**2mm<sup>2</sup> (64 cabos de 0,2mm)**

**Cable section:**

**2mm<sup>2</sup> (64 0,2mm strands)**

**Material:**

**Policloruro de vinilo (PVC)**

**Material:**

**Poilyvinylchloride (PVC)**

**Contactos:**

**Faston hembra de latón**

**Contacts:**

**Brass female faston**

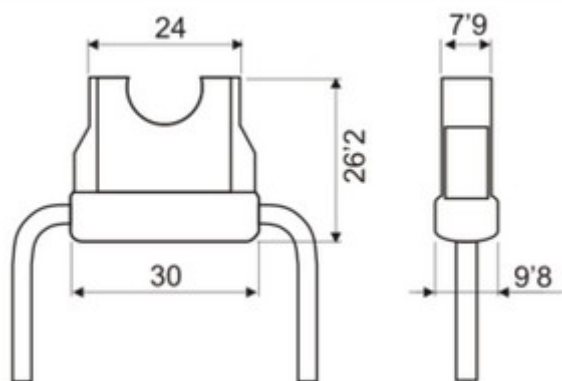

**ELECTRO DH s.a.**

Fortuna 29  
08902 Hospitalet de LL (BCN)

