

DATOS TÉCNICOS

Modelo: Soporte de soldador con punto de apoyo cerámico.

Marca: DH

Código: 04.049.92

Descripción

Soporte para soldadores de tipo lápiz.

Con base cerámica termoestable.

Con tubo radiador agujereado.



Especificaciones técnicas

Base: Hierro de color negro.

Base apoyo soldador: Cerámica, termoestable aislada.

Muelle: De hierro niquelado de \varnothing 2.5mm.

Tubo: De zinc plateado, agujereado para mayor disipación.

Palomilla: De hierro niquelado.

Esjonja para la limpieza de las puntas de 38x60mm.

Peso: 182g

Medidas:

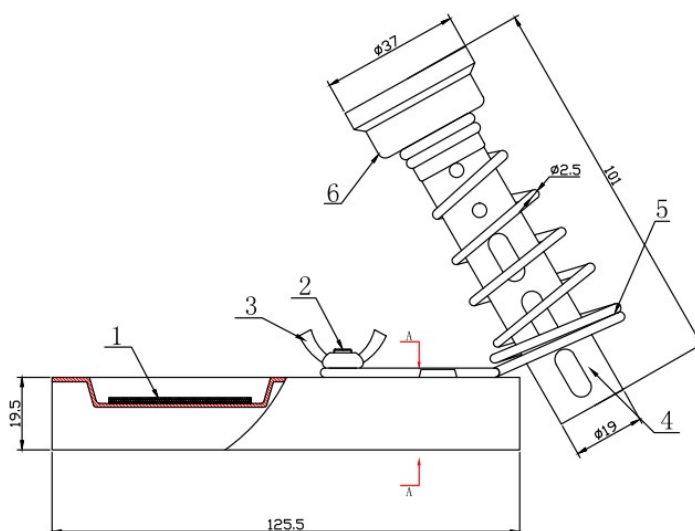
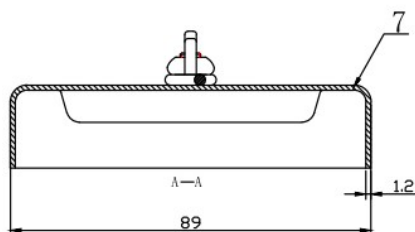
**ELECTRO DH S.A.**

Fortuna 29
08902 Hospitalet de LL (BCN)